

## **User Instruction Manual** Oxford® Comfort Access Padded Sling (with Head Support)

To avoid injury, read user manual prior to use.

## **Manuel de l'utilisateur** Oxford® Sangle Comfort Access (avec support de tête)

Afin d'éviter tout accident, veuillez lire attentivement la notice avant utilisation.

## **Benutzerhandbuch** Oxford® Comfort Access Gurt (mit Kopfstütze) Schlinge

Um Verletzungen zu vermeiden, lesen Sie bitte die Gebrauchsanweisung vor der ersten Benutzung.

## **Manual de Instrucciones** Oxford® Eslinga Arnés Comfort Access (con soporte para la cabeza)

Para evitar posibles daños, lea previamente el manual de usuario.

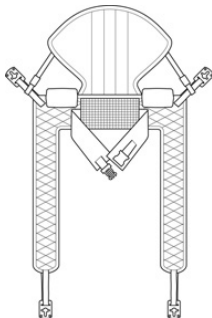

## Introduction

The Oxford® Comfort Access Padded sling with head support has been designed specifically to facilitate the toileting process, allowing easy access to clothing. For use in conjunction with a 4-point positioning cradle, the patented Securi3 clip system ensures no inadvertent detachment of the sling. It is not a general purpose sling and will only suit approximately 25% of clients.

## Special Sling Orders

On occasions, material, dimensional and other changes outside of the standard specification are requested. Please be advised, that aside of any model specific references, fitting, washing and safety guidelines remain applicable. If you are in any doubt, please contact your authorised Oxford service agent or Joerns Healthcare directly.

## Statement of Intended Use

A sling is an item of moving and handling equipment that is used with a mechanical lift in order to facilitate the transfer of a patient. It comprises a specially designed and constructed piece of fabric that is placed under and/or around a patient before being attached to the spreader bar/cradle of a lift to raise, transfer and lower the patient. When selected and used correctly, a sling and lift combination will achieve a safer transfer and reduce the risks associated with manual handling.

It is the responsibility of a competent person to conduct a thorough risk assessment prior to using any sling, to ensure that the sling choice, method of positioning in the sling and procedure for transfer has been correctly determined for the patient. For further guidance, please contact your authorised Oxford Service Provider or Joerns Healthcare.

**FOR USE WITH PASSIVE LIFTS ONLY.**

## Expected Service Life

The expected service life of an Oxford sling will vary dependent on use and following the care and washing instructions provided in the user guide. Factors such as wash temperature, detergents, frequency of use and patient weight will impact on the lifetime of your sling. Joerns Healthcare recommend that slings are checked each and every time prior to use to ensure the safety of the patient. Bleached, torn, cut, frayed or broken slings are unsafe and must be discarded and replaced. It is a requirement under LOLER (Lifting Operations and Lifting Equipment Regulations 1998) that slings are thoroughly checked and passed fit for use. For further advice, please contact your authorised Oxford Service Provider or Joerns Healthcare.

## **⚠ WARNING**

- **OXFORD RECOMMENDS THE USE OF GENUINE OXFORD PARTS. Oxford sling and lift products are designed to be compatible with one another. For country specific guidance on sling use and compatibility, please refer to the sling label or contact your local market distributor or Joerns Healthcare.**
- **For the safety of the patient and carer; before using a sling a full risk assessment must be conducted to ensure that the correct sling choice, method of positioning in the sling and procedure for transfer has been determined for the patient.**
- **CHECK sling and stitching before each use. Using bleached, torn, cut, frayed or broken slings is unsafe and could result in serious injury or death to the patient.**
- **DO NOT alter slings. Destroy and discard worn slings.**
- **NEVER leave a patient unattended.**
- **DO NOT exceed the rated capacity of the sling or lift.**
- **DO NOT attempt to re-position a patient by pulling on the sling loops.**

## Fitting the Sling from a Seated Position

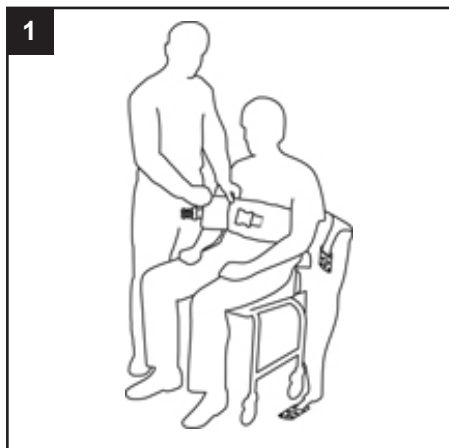

Place the sling down the back of the client and position just beneath the shoulder blades and above the belt line. Attach the buckle strap around the front of the client. There is no need for the buckle strap to be tight. The buckle strap is a positioning mechanism and not a restraint.

**NOTE:** Padding behind the buckle straps does not need to overlap.



Raise the client's leg and feed the leg strap under and up between the legs. Ensure that the sling fabric is not twisted or creased under the thigh. Repeat this procedure for the other leg.

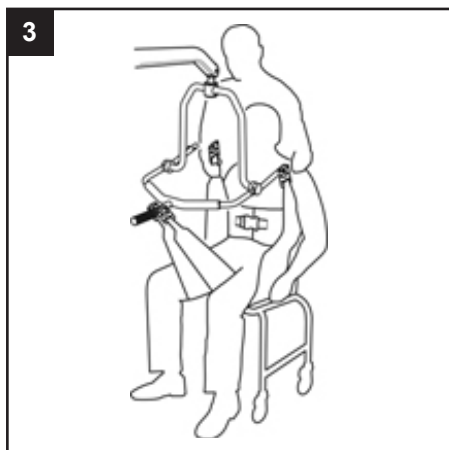

Cross over the leg straps and attach to the 4-point cradle using the leg strap attachment points. Raise the hoist and attach the shoulder straps to the 4-point cradle using the shoulder attachment points (see diagram opposite).

**NOTE:** The hoist may move towards the client.

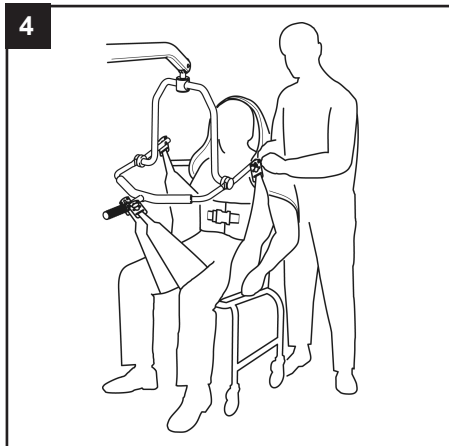

Position the head support around the back of the client's head. Attach the head support strap buckle and adjust the strap and buckle until the client's head is comfortably supported.

**NOTE:** This sling is not recommended for use from a lying position.

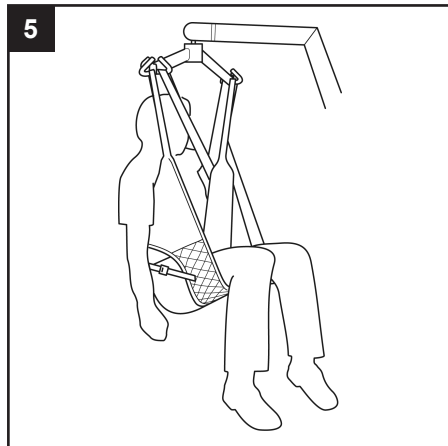

Raise the hoist to the required height. When reseating the client, apply light pressure on the client's thigh(s) to ensure good posture is maintained.

**NOTE:** The thigh straps positioned on the leg supports and the aperture are designed to provide additional support for the client if required. Adjust to suit client comfort.

## Fitting the Sling to the 4-Point Cradle

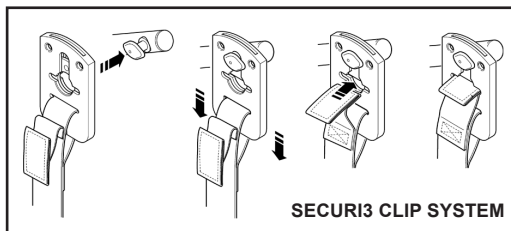
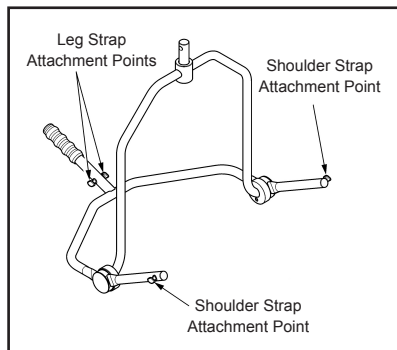

When fitted to the patient, the sling is connected to the 4 point cradle by using the Securi3 clip system (step by step guide as follows). To remove, simply reverse this procedure.

### **PLEASE NOTE:**

1. The client's posture can be altered by pushing down on the 4-point cradle pivot handle (see above).
2. Attach Securi3 clips to the cradle as described above.
3. Ensure all green safety loops are visible before lifting.

## Technical Specifications

STANDARD	BS EN ISO 10535
----------	-----------------

## Sizing & Safe Working Load

SIZE	SAFE WORKING LOAD
PAEDIATRIC (BROWN)	500lbs / 227kg
SMALL (RED)	500lbs / 227kg
MEDIUM (YELLOW)	500lbs / 227kg
LARGE (GREEN)	500lbs / 227kg
EXTRA LARGE (BLUE)	500lbs / 227kg

## Washing Instructions



Machine wash at 85°C.



DO NOT wash with bleach. Bleach will damage the sling's material and make it unsafe for use.



Cool tumble dry, air dry or dry at very low temperature.



DO NOT dry clean.

### **▲ WARNING**

**Slings can suffer damage during washing and drying and should be checked carefully before each use.**

**PLEASE NOTE:** Additional slings are available to meet individual patient needs. We advise that you always seek the advice of a trained clinician, authorised Oxford distributor or Joerns Healthcare prior to purchase or use.

## Introduction

La sangle Oxford® Comfort Access Padded avec têtière a été conçue spécialement pour faciliter la toilette en permettant d'accéder aisément aux vêtements pour l'habillage et le déshabillage. Elle s'utilise conjointement à un berceau de préhension 4 points et le système breveté d'attaches Securi3 empêche tout risque de détachement accidentel de la sangle. Cette sangle n'est pas une sangle polyvalente et elle ne convient qu'à environ 25 % des patients.

## Commandes Spéciales Pour Sangles

Les sangles peuvent parfois être commandées avec des spécifications particulières, à savoir dans un matériau ou des dimensions différentes. Il convient de noter que les consignes relatives à l'installation, au lavage et à la sécurité sont applicables à tous les modèles, qu'ils soient standard ou personnalisés. En cas de doute, contactez votre revendeur Oxford agréé ou Joerns Healthcare directement.

## Usage prévu

Une sangle est un composant d'un équipement d'aide au déplacement, utilisée avec un lève-personne mécanique afin de faciliter le transfert d'un patient. Elle se compose d'une toile spécialement conçue et fabriquée, qui vient se placer sous et/ou autour du patient avant d'être attachée à la barre d'écartement/arceau d'un pèse-personne afin d'élever, de transférer et d'abaisser le patient. Utilisés correctement, la sangle et le lève-personne assurent un transfert sécurisé et réduisent les risques associés aux manipulations manuelles.

Il incombe à la personne compétente de procéder à une évaluation des risques avant d'utiliser une sangle, afin de s'assurer que le choix de la sangle, la méthode de positionnement dans la sangle et la procédure de transfert conviennent au patient. Pour plus de conseils, veuillez contacter votre fournisseur agréé Oxford Service ou Joerns Healthcare.

**POUR UNE UTILISATION AVEC UN LÈVE-PERSONNE PASSIF EXCLUSIVEMENT.**

## Durée de vie prévue

La durée de vie prévue d'une sangle Oxford varie selon l'usage qui en est fait et le respect des consignes d'entretien énoncées dans le manuel d'utilisation. Des facteurs tels que la température de lavage, les détergents utilisés, la fréquence d'utilisation et le poids du patient auront un impact sur la durée de vie de la sangle. Joerns Healthcare recommande d'inspecter les sangles avant chaque utilisation, afin de garantir la sécurité du patient. Une sangle présentant des taches d'eau de Javel, déchirée, coupée ou effilochée représente un danger et doit être mise au rebut et remplacée. La réglementation LOLER (Lifting Operations and Lifting Equipment Regulations 1998) exige l'examen minutieux des sangles afin de garantir qu'elles sont dans un état satisfaisant et adaptées à l'usage prévu. Pour plus de conseils, veuillez contacter votre fournisseur agréé Oxford Service ou Joerns Healthcare.

## **A** AVERTISSEMENT

- OXFORD RECOMMANDE L'UTILISATION DE PIÈCES OXFORD AUTHENTIQUES.
- Les produits de sangle et de levage Oxford sont conçus pour être compatibles ensemble. Pour les directives spécifiques à votre pays au sujet de l'utilisation d'élingues et de leur compatibilité, veuillez lire l'étiquette de l'élingue ou contacter votre revendeur local ou Joerns Healthcare.
- Pour la sécurité du patient et du soignant, avant d'utiliser une sangle, veuillez procéder à une évaluation des risques afin de s'assurer que la sangle, la méthode de positionnement dans la sangle et la procédure de transfert sont adaptées au patient.
- Avant chaque utilisation, vérifiez la sangle et les coutures. Les sangles lavées à l'eau de javel, déchirées, coupées ou effilochées représentent un danger et pourraient entraîner des blessures graves, voire mortelles pour le patient.
- Les sangles usées et endommagées doivent être détruites et mises au rebut. Ne transformez jamais une sangle.
- Ne laissez jamais un patient sans surveillance.
- Ne pas dépasser la charge nominale de la sangle ou du lève-personne.

## Comment Passer La Sangle En Position Assise



Passez la sangle derrière le dos du client juste sous les omoplates et au-dessus de la ligne de ceinture. Passez la bande avec la boucle autour du torse du patient et attachez-la devant. Il est inutile de serrer excessivement la bande avec la boucle. La bande avec la boucle est un mécanisme de positionnement et non pas un système de retenue.

**REMARQUE:** Les coussinets au dos des bandes avec boucle ne doivent pas forcément se chevaucher.



Soulevez une jambe du patient pour faire passer l'attache par-dessous puis faites-la ressortir entre ses jambes. Assurez-vous que la sangle n'est ni entortillée ni plissée sous la cuisse. Répétez l'opération pour l'autre jambe.

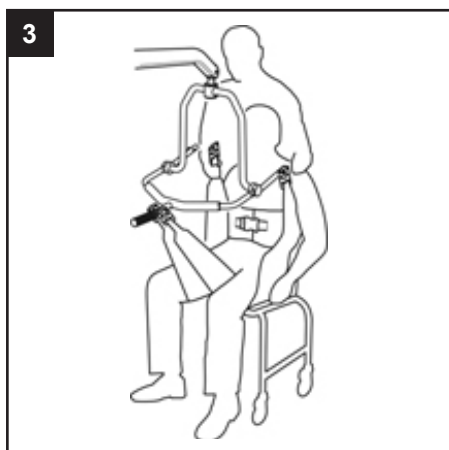

Croisez les sangles de jambes et attachez les points d'attache à l'arceau à 4 points. Soulevez le patient à l'aide du lève-personne et attachez les points d'attaches des sangles d'épaules à l'arceau à 4 points.

**REMARQUE:** Vous pouvez rapprocher le lève-personne du patient.

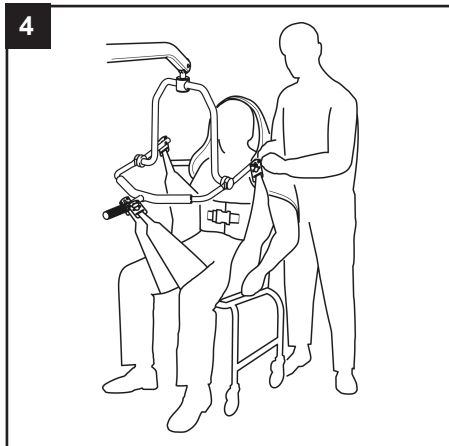

Placez le support de tête sur la nuque du patient. Attachez la boucle du support de tête et ajustez la sangle et la bouche jusqu'à ce que la tête du patient soit confortablement soutenue.

**REMARQUE :** cette sangle n'est pas prévue pour une utilisation avec un patient en position allongée.

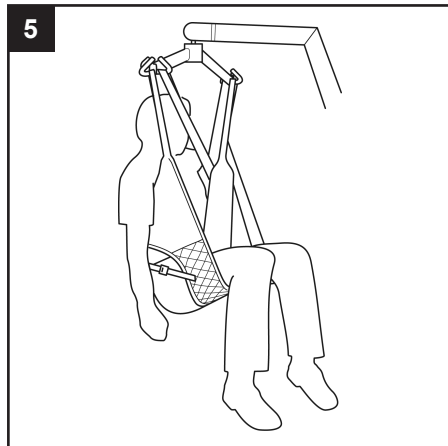

Soulevez le lève-personne à la hauteur qui convient. Lors du retour du patient en position assise, appuyez légèrement sur sa ou ses cuisses afin de maintenir une bonne posture.

**REMARQUE :** Les sangles de cuisses placées sur le support de jambe et l'ouverture sont destinées à assurer au patient un support complémentaire, si besoin est. Réglez en fonction du patient.

## Comment Installer Un Cerceau À 4 Points D'attache

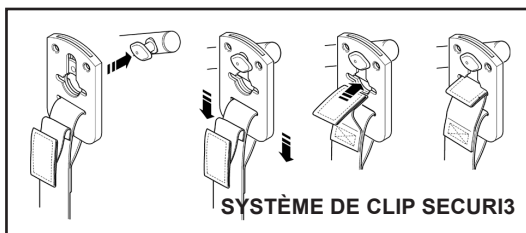
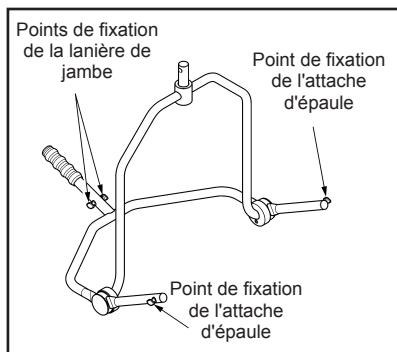

Une fois passée autour du patient, la sangle est attachée au cerceau à 4 points au moyen du système d'attache Securi3 (guide étape par étape ci-dessous). Pour enlever la sangle, il suffit de suivre la même procédure dans le sens inverse.

### CONSEILS :

1. La posture du patient peut être modifiée en poussant la poignée du cerceau à 4 points d'attache vers le bas (voir ci-contre).
2. Attachez les clips Securi3 au cerceau, comme décrit ci-contre.
3. Assurez-vous que toutes les boucles vertes de sécurité sont visibles avant de soulever.



## Spécifications Techniques

STANDARD	BS EN ISO 10535
----------	-----------------

## Des Tailles et Charge Maximale d'utilisation

TAILLE	CHARGE MAXIMALE D'UTILISATION
ENFANT (MARRON)	500lbs / 227kg
PETITE (ROUGE)	500lbs / 227kg
MOYENNE (JAUNE)	500lbs / 227kg
GRANDE (VERT)	500lbs / 227kg
TRÈS GRANDE (BLEU)	500lbs / 227kg

## Instructions De Lavage



Lavage en machine à 85°C.



NE PAS laver à l'eau de javel L'eau de Javel aura pour effet d'endommager et de fragiliser le matériau de la sangle, rendant cette dernière inutilisable.



Laisser sécher naturellement ou au sèche-linge à faible température.



NE PAS nettoyer à sec.

### **▲ AVERTISSEMENT**

**La sangle peut être endommagée pendant le lavage et le séchage. Toujours vérifier l'état de la sangle avant de l'utiliser.**

Il existe d'autres sangles adaptées aux différents besoins individuels. Il est recommandé de demander conseil à un revendeur agréé avant tout achat.

## Introduction

Der gepolsterte Oxford® Access Gurt wurde speziell entwickelt, um die Benutzung der Toilette zu erleichtern, und ermöglicht einen einfachen Zugang zur Kleidung. Das patentierte Securi3 Clip-System wird zusammen mit einer 4-Punkt-Halterung verwendet wird, damit sich der Gurt nicht unbeabsichtigt lösen kann. Es handelt sich dabei nicht um einen Universalgurt, er ist nur für etwa 25 % aller Patienten geeignet.

## Sonderbestellungen Für Gurte

Gelegentlich werden Materialien, Maße und andere Abänderungen außerhalb der Standardspezifikationen benötigt. Bitte beachten Sie, dass abgesehen von modellspezifischen Angaben die Leitlinien für Anlegen, Waschen und Sicherheit weiterhin gelten. Wenn Sie sich nicht sicher sind, wenden Sie sich bitte an Ihren autorisierten Oxford Kundendienst oder direkt an Joerns Healthcare.

## Erklärung zur bestimmungsgemäßen Verwendung

Ein Gurt ist eine Ausstattung zum Umsetzen und zur Handhabung, die mit einer mechanischen Hebevorrichtung verwendet wird, um den Transfer von Patienten zu erleichtern. Er besteht aus einem eigens für diesen Zweck entwickelten und ausgelegten Stoff, der unter und/oder um einen Patienten gelegt und dann am Spreizbügel/an der Halterung eines Patientenlifters befestigt wird, um den Patienten anzuheben, umzusetzen und abzusenken. Wenn die Kombination aus Gurt und Patientenlifter richtig ausgewählt und verwendet wird, ermöglicht sie ein sicheres Umlagern und die mit dem manuellen Heben von Patienten verbundenen Gefahren werden verringert.

Es liegt in der Verantwortung einer sachkundigen Person, dass vor dem Gebrauch von Gurten eine umfassende Risikoanalyse durchgeführt und der richtige Gurt, die richtige Methode zur Positionierung im Gurt und das richtige Transferverfahren für den Patienten bestimmt wird. Für weitere Informationen wenden Sie sich bitte an Ihren autorisierten Oxford Fachhändler oder an Joerns Healthcare.

**NUR ZUR VERWENDUNG MIT PASSIVEN PATIENTENLIFTERN.**

## Erwartete Lebensdauer

Die erwartete Lebensdauer eines Oxford Gurts hängt vom Gebrauch und von der Beachtung der Pflege- und Waschanleitung in diesem Benutzerhandbuch ab. Faktoren wie Waschtemperatur, Waschmittel, Häufigkeit der Benutzung und das Gewicht des Patienten wirken sich auf die Lebensdauer Ihres Gurts aus. Joerns Healthcare empfiehlt, Gurte vor jedem Gebrauch zu überprüfen, um die Sicherheit des Patienten zu gewährleisten. Ausgebleichte, zerrissene, ausgefranste oder kaputte Gurte sind gefährlich und müssen entsorgt und ausgewechselt werden. Nach LOLER (Lifting Operations and Lifting Equipment Regulations 1998) oder den jeweils anwendbaren Unfallverhütungsvorschriften müssen Gurte gründlich überprüft und als einsatzfähig genehmigt werden. Für weitere Informationen wenden Sie sich bitte an Ihren autorisierten Oxford Fachhändler oder an Joerns Healthcare.

## **⚠** WARNUNG

- **OXFORD EMPFIEHLT DIE VERWENDUNG VON ORIGINAL OXFORD-TEILEN.** Bespannungen und Lifts von Oxford sind frei miteinander kombinierbar. Länderspezifische Angaben zur Bespannung und Kompatibilität finden Sie im Etikett der Bespannung oder wenden Sie sich an Ihren örtlichen Händler oder an Joerns Healthcare.
- **Zum Schutz des Patienten und der Pflegeperson muss vor der Benutzung des Sitztuchs eine komplette Risikoanalyse durchgeführt werden, um sicherzustellen, dass das richtige Sitztuch, die richtige Methode zur Positionierung im Sitztuch und das richtige Transferverfahren für den Patienten bestimmt wurde.**
- **Überprüfen Sie das Sitztuch und die Nähte vor jeder Benutzung. Die Verwendung von ausgebleichten, zerrissenen, eingeschnittenen, ausgefransten oder kaputten Sitztüchern ist gefährlich und könnte zu schweren Verletzungen oder zum Tod des Patienten führen.**
- **Verschlossene Sitztücher vernichten und wegwerfen. Sitztücher nicht abändern.**
- **Nie verlassen, einen Patienten unbeaufsichtigt**
- **Die maximal zulässige Tragkraft des Gurts oder des Patientenlifters nicht überschreiten.**
- **NICHT versuchen, neu zu positionieren eines Patienten durch Ziehen an den Schlaufen Schlin.**

## Anbringen Des Gurts Aus Dem Sitzen

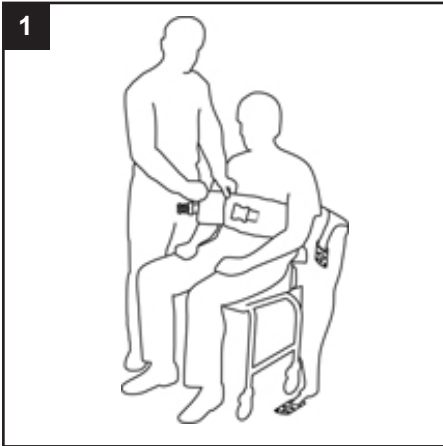

Legen Sie den Gurt so am Rücken des Patienten an, dass er sich direkt unter den Schulterblättern und über der Gürtellinie befindet. Befestigen Sie den Gurt mit der Schnalle vorne um den Patienten. Der Gurt muss nicht eng sitzen. Beim Gurt mit Schnalle handelt es sich um eine Positionierungshilfe und nicht um einen Rückhaltegurt.

**HINWEIS:** Die Polsterung hinter dem Gurt mit Schnalle muss nicht überlappen.



Heben Sie das Bein des Patienten an und führen Sie den Beinriemen unter dem Bein hindurch und zwischen den Beinen nach oben. Überprüfen Sie, dass der Gurt nicht unter dem Oberschenkel verdreht oder geknickt ist. Wiederholen Sie diesen Vorgang mit dem anderen Bein.

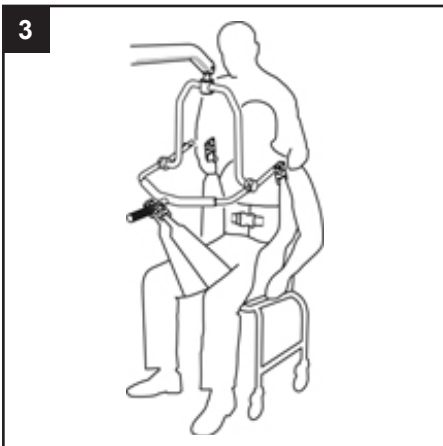

Legen Sie die Beingurte über Kreuz und befestigen Sie sie mit den Befestigungspunkten für die Beingurte an der 4-Punkt-Halterung. Heben Sie den Patientenlifter an und befestigen Sie die Schultergurte mit den Befestigungspunkten für die Schulter an der 4-Punkt-Halterung (siehe Diagramm auf der gegenüberliegenden Seite).

**HINWEIS:** Der Patientenlifter kann sich dabei zum Patienten hin bewegen.

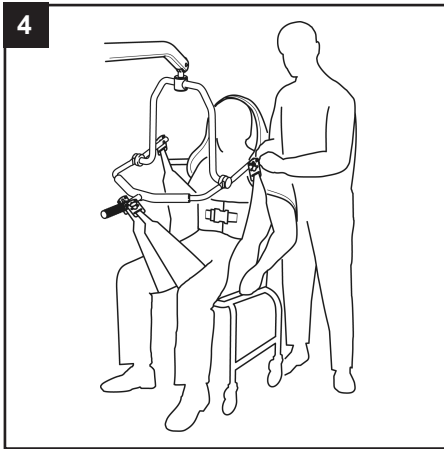

Positionieren Sie die Kopfstütze hinten um den Kopf des Patienten. Befestigen Sie den Gurt mit Schnalle und stellen Sie den Gurt und die Schnalle so ein, dass der Kopf des Patienten bequem abgestützt ist.

**HINWEIS:** Dieser Gurt wird nicht zum Heben aus einer liegenden Position empfohlen.

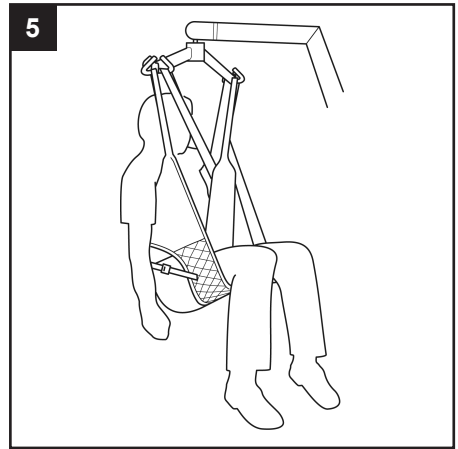

Heben Sie den Patientenlifter auf die gewünschte Höhe an. Wenn Sie den Patienten wieder zum Sitzen bringen, sorgt ein leichter Druck auf den/die Oberschenkel des Patienten für eine gute Haltung.

**HINWEIS:** Die Oberschenkelgurte an den Beinteilen und die Öffnung bieten bei Bedarf zusätzliche Unterstützung für den Patienten. Stellen Sie sie so ein, wie es für den Patienten am bequemsten ist.

## Befestigung Des Gurts An Der 4-Punkt-Halterung

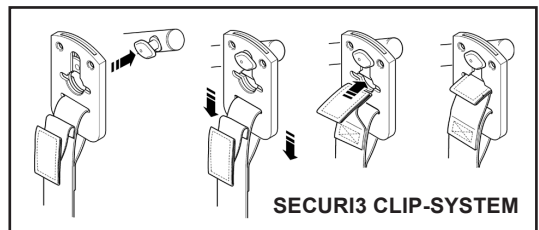
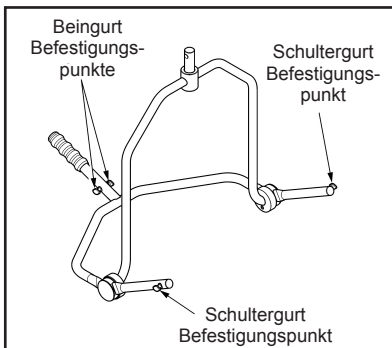

Wenn der Gurt am Patienten angebracht ist, wird er mit dem Securi3 Clip-System an der 4-Punkt-Halterung befestigt (siehe oben für die einzelnen Schritte). Zum Abnehmen einfach in umgekehrter Reihenfolge vorgehen.

### WICHTIGE TIPPS:

1. Die Haltung des Patienten kann verändert werden, dazu den Drehgriff an der 4-Punkt-Halterung nach unten drücken (siehe gegenüberliegende Seite).
2. Befestigen Sie die Securi3 Clips an der Halterung wie auf der gegenüberliegenden Seite beschrieben.
3. Achten Sie vor dem Hebevorgang darauf, dass alle grünen Sicherheitsschlaufen sichtbar sind.

## Technische Daten

STANDARD	BS EN ISO 10535
----------	-----------------

## Größen und Höchstlast

GRÖSSE	HOCHSTLAST
PÄEDIATRISCH (BRAUN)	500lbs / 227kg
KLEIN (ROT)	500lbs / 227kg
MITTEL (GELB)	500lbs / 227kg
GROSS (GRÜN)	500lbs / 227kg
SEHR GROSS (BLAU)	500lbs / 227kg

## Waschanweisungen



Bei 85°C in der Maschine waschen.



NICHT mit Bleichmittel waschen. Bleichmittel beschädigen das Gurtmaterial so, dass es nicht mehr verwendet werden kann.



Auf niedriger Stufe im Wäschetrockner, an der Luft oder bei sehr niedriger Temperatur trocknen.



NICHT für den Trockner geeignet.

### **⚠️ WARNUNG**

**Gurte können beim Waschen und Trocknen beschädigt werden und sollten vor jedem Gebrauch sorgfältig überprüft werden.**

**BITTE BEACHTEN SIE:** Zusätzliche Gurte für individuelle Bedürfnisse sind erhältlich. Wir empfehlen, dass Sie sich vor dem Kauf oder der Verwendung immer von ausgebildetem Klinikpersonal, einem autorisierten Oxford Fachhändler oder von Joerns Healthcare beraten lassen.

## Introducción

La Oxford® Access Padded es una eslinga diseñada específicamente para facilitar el proceso de ir al baño, ya que permite un excelente acceso a la ropa. El sistema patentado de sujeción por clips, Securi3, diseñado para usar en combinación con un soporte de 4 puntos, previene cualquier tipo de separación involuntaria de la eslinga. No constituye una eslinga de uso general, y se calcula que solo es compatible con el 25% de los usuarios aproximadamente.

## Pedidos Especiales de Arnese

Existen determinadas ocasiones en las que se requiere el uso de material, dimensiones y otros factores diferentes de la especificación estándar. Tenga en cuenta que, al margen de cualquier referencia específica de modelo, debe seguir respetando las directrices de montaje, limpieza y seguridad. Por cualquier consulta, póngase en contacto con su representante autorizado de servicio de Oxford o directamente con Joerns Healthcare.

## Declaración de uso previsto

Un arnés es una pieza en movimiento y forma parte del equipo de manipulación que se utiliza con un elevador mecánico para facilitar el traslado de un paciente. Se compone de un trozo de tela especialmente diseñado y construido que se coloca por debajo o alrededor de un paciente antes de acoplarlo a la barra separadora o la base de soporte de un elevador para levantar, transferir o descender al paciente. La selección y uso correctos del arnés y combinación de piezas de elevación brindan una transferencia más segura y reducen los riesgos asociados a la manipulación manual.

Una persona competente y responsable debe llevar a cabo una evaluación minuciosa de los riesgos antes de usar cualquier arnés, para asegurarse de que la elección, el método de posicionamiento en el arnés y el procedimiento de transferencia se hayan calculado correctamente para el paciente en cuestión. Para obtener más información, póngase en contacto con su proveedor de servicios autorizado de Oxford o Joerns Healthcare.

**SOLAMENTE PARA USO CON ELEVADORES PASIVOS.**

## Vida útil estipulada previa al mantenimiento

La vida útil estipulada de un arnés Oxford variará dependiendo del uso y del cuidado que le brinde, y del seguimiento de las instrucciones de lavado presentes en la guía del usuario. Otros factores, como la temperatura del lavado, los detergentes, la frecuencia de uso y el peso del paciente tendrán un impacto en la vida útil del arnés. Joerns Healthcare recomienda revisar los arneses cada vez que vaya a usarlos para garantizar la seguridad del paciente. Si los arneses se encuentran descoloridos, rotos, cortados o rasgados ya no son elementos seguros, por lo que debe desecharlos y sustituirlos de inmediato. Es un requisito de LOLER (Regulaciones sobre operaciones para levantar pacientes y equipos de elevación de 1998) que los arneses se sometan a una revisión y aprobación completas. Para obtener más información, póngase en contacto con su proveedor de servicios autorizado de Oxford o Joerns Healthcare.

## **A** ADVERTENCIA

- **OXFORD RECOMIENDA UTILIZAR PRODUCTOS AUTÉNTICOS OXFORD.** Los sistemas Oxford de arneses y elevación tienen un diseño que los hace compatibles entre sí. Para obtener información y consejos específicos acerca del uso y compatibilidad de los arneses, consulte la etiqueta del arnés, o bien comuníquese con su distribuidor local de mercado o con Joerns Healthcare.
- Por la seguridad del paciente y del proveedor de cuidados, antes de utilizar cualquier arnés, se debe llevar a cabo una evaluación exhaustiva de riesgo para comprobar la determinación de la elección correcta de arnés, el método de posicionamiento en el mismo y el procedimiento de transferencia para el paciente.
- Antes de cada utilización, **INSPECCIONE** el arnés y las costuras. La utilización de arneses descoloridos, rasgados, cortados, deshilachados o rotos es insegura y podría ocasionar lesiones severas e inclusive la muerte del paciente.
- **NO** altere los arneses. Deseche o destruya los arneses desgastados.
- **NO** deje **NUNCA** un paciente desatendido.
- **NO** exceda la capacidad estipulada para la eslinga o el elevador.
- **NO** intente modificar la posición del paciente tirando de las presillas del arnés.

## Cómo Se Pone La Eslinga En Posición Sentada

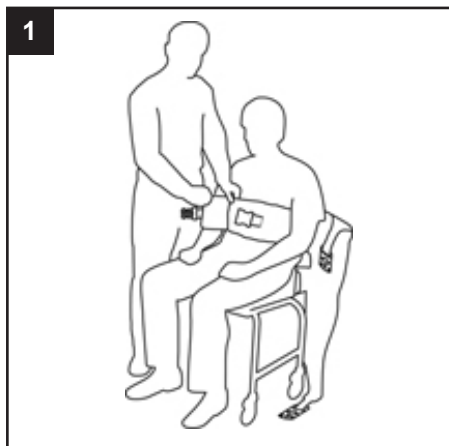

Coloque el arnés en la espalda del cliente, justo debajo de los omóplatos y arriba de la línea del cinturón. Acople el cinturón de posicionamiento con hebilla rodeando el paciente por delante. No es necesario ajustar demasiado la correa de la hebilla. La correa de la hebilla debe considerarse un mecanismo de posicionamiento y no una restricción.

**NOTA:** El acolchado detrás de las correas de hebilla no debería superponerse.



Levante la pierna del paciente y pase la correa para la pierna por debajo y hacia arriba, entre las piernas. Asegúrese de que el arnés no quede torcido o arrugado bajo el muslo. Repita el mismo proceso con la otra pierna.

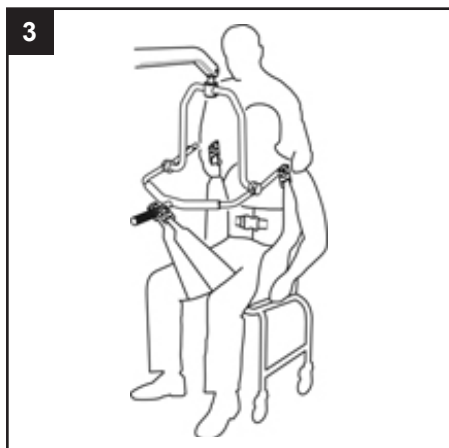

Cruce las correas para pierna y acople al soporte de 4 puntos mediante los puntos de fijación de la correa para pierna. Ice el elevador y acople las correas para hombros al soporte de 4 puntos mediante los puntos de fijación de hombro (ver diagrama adjunto).

**NOTA:** Puede que el elevador se desplace hacia el usuario.

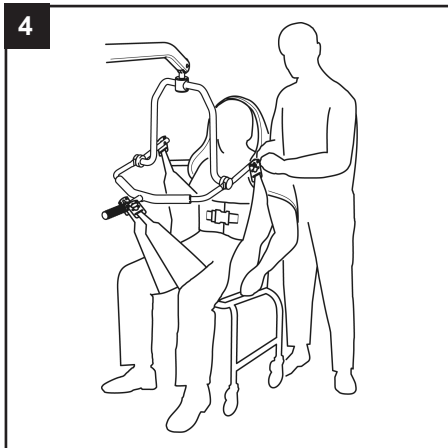

Coloque el soporte para la cabeza rodeando la parte posterior de la cabeza del paciente. Acople la hebilla de la correa del soporte para la cabeza y ajuste correa y hebilla hasta que la cabeza del paciente quede cómodamente sostenida.

**NOTA: No se recomienda el uso de este arnés a partir de una posición horizontal o recostada.**

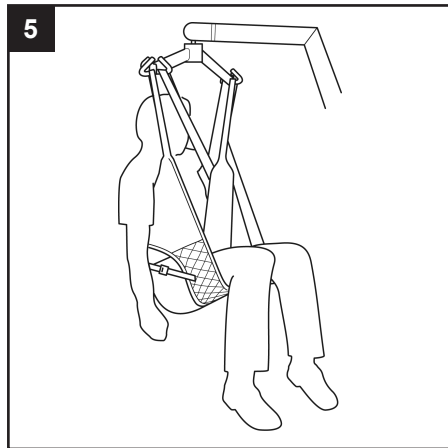

Levante el elevador a la altura deseada. Al volver a sentar al cliente, ejerza una ligera presión sobre el muslo para mantener la buena postura.

**NOTA:** Las correas del muslo colocadas en los soportes para piernas y la apertura están diseñadas para proporcionar apoyo adicional para el cliente de ser necesario. Ajuste a la medida de la comodidad del cliente.

## Cómo Instalar La Eslinga En El Soporte De 4 Puntos

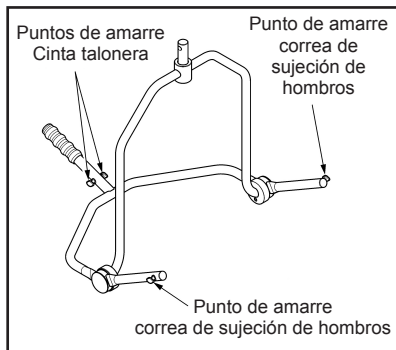

Al prepararlo para uso de un paciente, el arnés conecta al soporte de cuatro puntos mediante un sistema de broches de seguridad Securi3 (guía paso a paso a continuación). Para desmontarlo, realice la operación inversa.

### CONSEJOS DE SEGURIDAD:

1. Puede alterar la postura del usuario tirando para abajo de la empuñadura giratoria del soporte de cuatro puntos (ver imagen contigua)
2. Acople los broches de seguridad Securi3 al soporte, como se describe al lado.
3. Verifique que todos los lazos verdes de seguridad estén visibles antes de elevar.



## Especificaciones Técnicas

NORMA	BS EN ISO 10535
-------	-----------------

## Talles y carga de trabajo segura

MEDIDA	CARGA DE TRABAJO SEGURA
PEDIÁTRICO (MARRÓN)	500 libras / 227kg
PEQUEÑO (ROJO)	500 libras / 227kg
MEDIANO (AMARILLO)	500 libras / 227kg
GRANDE (VERDE)	500 libras / 227kg
SÚPER GRANDE (AZUL)	500 libras / 227kg

## Instrucciones de lavado



Lavar a máquina a 85°C.



NO lavar con lejía. El uso de lejía dañará el material del arnés y lo dejará no apto para la utilización.



Centrifugue en frío, cuelgue para secar o seque a máquina a muy baja temperatura.



NO lavar en seco.

## ⚠ ADVERTENCIA

Los arneses pueden sufrir daños durante el lavado y secado, por lo tanto, debe revisarlos cuidadosamente antes de cada uso.

**TENGA EN CUENTA QUE:** Contamos con una amplia gama de arneses que se ajustan a las necesidades de cada individuo. Le aconsejamos siempre buscar el asesoramiento de un especialista médico, distribuidor autorizado de Oxford o Joerns Healthcare antes de adquirir o el usar el producto.

THIS PAGE IS INTENTIONALLY BLANK

THIS PAGE IS INTENTIONALLY BLANK

